

# Drives

SD750

Eficiencia energética  
para cada situación.

Dispara tu  
productividad  
y tu eficiencia  
energética

Desde 1987  
ofreciendo  
soluciones para  
procesos de  
automatización  
industrial.

+20 Filiales  
internacionales

+1<sub>M</sub>

EQUIPOS INSTALADOS

+50<sub>MW</sub>

INSTALACIONES DE BOMBEO SOLAR

+50

PAÍSES

---

SD750

10

---

SD750SP

28

---

SD750FR

38

---

SD750K

50

---

Accesorios

64

---

---

Power On  
Support

66

---

Contacto

70

---

# SD750

SD750 es la serie más flexible y extensa con un diseño compacto para facilitar la instalación, la puesta en marcha y el mantenimiento.

# SD750

El corazón de la familia

**Full frontal access.** El aumento excesivo de las tareas de mantenimiento y limpieza origina pérdidas de producción. El variador SD750 ha sido diseñado con las mejores técnicas en ingeniería para aumentar la disponibilidad, reducir el tiempo de reparación y el número de piezas de repuesto.

**Bajo dV/dt y Filtro RFI.** SD750 incluye filtro dV/dt de serie que reduce el valor dV/dt hasta 500-800V/μs dependiendo de la tensión de alimentación y del tamaño del variador, atenuando al mínimo los picos de tensión en los devanados del motor. Se trata del único variador del mercado pensado para las necesidades del cliente como son la reducción del coste del motor y del cableado.

**Filtros de armónicos.** Una alta impedancia de entrada del variador proporcionada por las bobinas de entrada 3% protege el variador de cualquier anomalía de red y le permite operar con un bajo THDi en redes débiles.

**Mayor densidad de potencia.** Con un avanzado diseño inteligente, hemos desarrollado un variador de alta potencia con una solución compacta capaz de ser integrado en cualquier aplicación. Siguiendo nuestra filosofía de máxima fiabilidad y sobredimensionamiento de componentes críticos, SD750 ofrece solución compacta para una sencilla instalación, puesta en marcha y mantenimiento.

**Sistema de ventilación innovador.** La serie SD750 verdaderamente ofrece una operación hasta 50oC ambiente e inferior a 100oC en la unión IGBT sin pérdida de potencia gracias al sobredimensionamiento de los radiadores. Además, adaptamos nuestros productos para operar en cualquier lugar del mundo bajo las condiciones más severas y sin supervisión, logrando esto gracias a múltiples sensores internos de temperatura y el sobredimensionamiento de los radiadores.

**Conectividad.** SD750 es compatible con los protocolos industriales más utilizados del mercado. La serie SD750 incorpora de serie los protocolos Modbus RTU y Modbus TCP y de manera opcional Ethernet/IP, Profibus y Profinet.

**Máxima seguridad.** Con prestaciones de relé de protección de motor incorporadas de serie, SD750 ofrece monitorización continua de los valores eléctricos del motor y su temperatura (sensor PTC y PT100). Como resultado, el avanzado software de control protege de forma integral el motor y el variador.

**Control de motor avanzado.** El éxito de Power Electronics se mide por la satisfacción de nuestros clientes. Por tanto, los modos de control desarrollados por Power Electronics satisfacen las aplicaciones más exigentes. Los variadores SD750 integran de serie el Control V/f y dos controles vectoriales: Power Motor Control (PMC) y Advanced Vector Control (AVC).

**Aplicaciones y herramientas de software específicas.** Trabajar de manera cercana con nuestros clientes ha permitido a Power Electronics diseñar las herramientas más flexibles para la monitorización de los procesos y la personalización del usuario. Con un amplio rango de macros preparadas para optimizar la productividad de cualquier aplicación y su usabilidad, es posible personalizarlas para cumplir con las necesidades de todos nuestros clientes. La serie SD750 monitoriza la información en tiempo real del funcionamiento del motor y del variador integrando un preciso analizador de redes y un sistema de autodiagnóstico.





---

1,5 kW - 2200 kW

---



---

380 - 690 Vac

---



---

Hasta 50°C

---

# Sistema de ventilación innovador

---

## Level 1 – Electrónica

Los componentes electrónicos están aislados en la llamada "área electrónica". El intercambio de calor de los componentes electrónicos es separado de las áreas que enfrían los radiadores y los componentes de filtrado eléctrico, creando un sistema mucho más eficiente.

---

## Level 2 – Refrigeración

El sistema de refrigeración del SD750 utiliza ventiladores axiales de baja velocidad que proporciona tres beneficios principales:

- El ratio de deposición de polvo dentro del equipo se minimiza significativamente con bajas velocidades de aire en ambientes polvorientos (industrias cementeras, canteras, minas, industrias del metal, etc). Por tanto la frecuencia y tareas de mantenimiento disminuyen.
- Las pérdidas de presión internas se reducen exponencialmente mejorando la eficiencia del sistema de refrigeración.
- La contaminación acústica se reduce favoreciendo una operación confortable.

---

## Level 3 – Filtro de entrada

Los filtros de entrada se incorporan en un nivel independiente con el fin de optimizar la capacidad de refrigeración, grado de protección y aumentar la vida útil.

---



## SD750

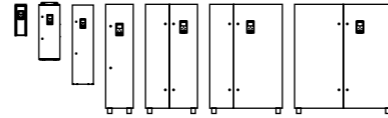

ENTRADA	Rango de potencia <sup>[1]</sup>	1.5kW – 2200kW	
	Rango de voltaje	380 – 480Vac (±10%), 525 – 690Vac (-5/+10%)	
	Frecuencia de alimentación	50 Hz / 60 Hz (± 6%)	
	Tecnología rectificador entrada	Diodo-Diodo T1-T2/Tiristor-Diodo T3-T8 (multipulso disponible <sup>[1]</sup> )	
	Factor potencia fundamental (DPF = cos Φ)	≥ 0.98	
	Factor potencia (PF= I1/Irms· cos Φ)	≥ 0.91	
	Pérdida suministro	> 2 segundos (dependiendo de la inercia de la carga)	
	Filtro EMC de entrada	Segundo entorno (Industrial): C3 Estándar. Primer entorno (Doméstico): C2 (Opcional), C1 consulte con Power Electronics. Filtro IT opcional	
	Filtro armónicos	Bobinas de entrada 3% impedancia	
	Corriente THD (%)	< 40%	
	Regenerativo	No	
	SALIDA	Frecuencia de salida <sup>[2]</sup>	0... 599 Hz
		Capacidad de sobrecarga	Par constante / Carga pesada: 150% durante 60 segundos a 50°C Par variable / Carga normal: 120% durante 60 segundos a 40°C
		Eficiencia (A plena carga)	≥ 98%
		V / Hz	
Método de control		VECTOR CONTROL Lazo abierto: PMC control velocidad/par, AVC: control velocidad/par Lazo cerrado (Encoder): PMC control velocidad/par, AVC: control velocidad/par PMSM I/f & Sin sensores y HEPOL (High Efficiency Performance Open Loop)	
Frecuencia de modulación		4 to 8 kHz - PEWave	
Filtro dv/dt de salida		500 - 800 V/μs	
Longitud cable salida <sup>[4]</sup>		Cable no apantallado 300 m - Cable apantallado 150 m	
Freno dinámico		Freno dinámico B150 externo - (Integrado en tallas 1 y 2)	
CONDICIONES AMBIENTALES		Temperatura ambiente	Mínimo: -20°C Máximo: +50°C (Carga pesada) Mínimo: -20°C Máximo: +40°C (Carga normal)
	Temperatura almacenamiento	Mínimo: -40°C Máximo: +70°C	
	Altitud	1000 m	
	Derating potencia por altitud <sup>[1]</sup>	>1000m, 1% P <sub>N</sub> (kW) cada 100m; 4000m máximo (consultar para altitudes superiores)	
	Humedad relativa	<95%, sin condensación	
	Grado de protección	IP20 <sup>[5]</sup> , IP54 <sup>[6]</sup> , IP42 <sup>[7]</sup> , Marino adaptado (IP44/IP54, bajo pedido)	
	Vibración	Amplitud: ± 1mm ( 2 Hz-13.2 Hz), ± 0.075 mm (13.2 Hz-57 Hz) Aceleración: 6.86 m/s <sup>2</sup> (13.2 Hz-57 Hz), 9.8 m/s <sup>2</sup> (57 Hz-150 Hz)	
	Resistencias de caldeo	Opcional	
	Grado de corrosión	Clase 3C3	
	PROTECCIONES	Protecciones del motor	Rotor bloqueado, Sobrecarga (modelo térmico), Límite de corriente de salida, Desequilibrio de tensión de fases, Desequilibrio de corriente de fases, Sobretemperatura motor (señal PT100), límite de Velocidad, Límite de par
Protecciones del variador		Sobrecarga en los IGBTs, Pérdida de fase a la entrada, Baja tensión de entrada, Límite de tensión en el bus, Baja tensión del bus, Alta frecuencia de alimentación, Baja frecuencia de alimentación, Temperatura IGBT, Temperatura en el radiador, Fallo de la fuente de alimentación, Modelo térmico del equipo, Fallo a tierra, Fallo de Software y Hardware, Pérdida señal de entradas analógicas (pérdida de referencia). Paro seguro y paro de emergencia.	
ENTRADAS / SALIDAS	Entradas digitales	6 programables, activas en nivel alto (24 Vdc), Alimentación aislada	
	Salidas digitales	3 relés conmutados configurables (250 Vac, 8 A o 30 Vdc, 8 A)	
	Entradas analógicas	3 entradas programables y diferenciales: 0-20 mA, 4-20 mA, 0-10 Vdc y ±10 Vdc. PT100. (Aisladas ópticamente).	
	Salidas analógicas	2 salidas configurables aisladas: 0-20 mA, 4-20 mA, 0-10 Vdc y ±10 Vdc	

## NOTAS

- [1] Consultar disponibilidad con Power Electronics.  
 [2] Para frecuencias superiores a 100Hz consulte con Power Electronics.  
 [3] Siga las recomendaciones de instalación de Power Electronics.  
 Consultar para otras distancias.

ENTRADAS / SALIDAS	Entradas encoder (opcional)	1 entradas de encoder diferenciales. Tensiones de entrada de 5 a 24Vdc	
	Alimentación usuario	+24 Vdc alimentación usuario (Max. 180 mA) regulada y protegida frente a cortocircuitos +10 Vdc alimentación usuario (Max. 2 potenciómetros R=1 kΩ) regulada y protegida frente a cortocircuitos	
	Tarjeta de expansión E/S (Opcional)	Tarjeta digital E/S: 5 Entradas digitales: Entradas programables y activas a nivel alto (24Vdc). Ópticamente aisladas. 5 Salidas digitales: Relés programables multifunción. Tarjeta analógica E/S: 2 Entradas analógicas: Entrada programable y diferencial. 2 Salidas analógicas: Programable en tensión/corriente.	
	Alimentación externa (opcional)	24 V alimentación externa integrada	
	Tarjeta SD	Puerto para tarjeta SD externa. Registro de datos y eventos	
COMUNICACIÓN	Hardware estándar	Puerto USB Puerto RS485 Ethernet	
	Hardware opcional	Fibra óptica Tarjetas de comunicación	
	Protocolo estándar	Modbus-RTU Ethernet (Modbus TCP)	
	Protocolo opcional	Profibus-DP Ethernet IP ProfiNet	
PANEL DE CONTROL	Tipo	Extraíble	
	Distancia	3 metros (opcional)	
	Conexión	USB	
	Leds de indicación	LED RUN: El motor recibe alimentación. LED FAULT: Parpadeando, indica que ha ocurrido un fallo.	
	Display LCD	LCD display Teclado con 8 teclas para controlar y configurar el variador, arranque y paro/reset Memoria independiente	
	Visualización de información	Intensidad media y de las tres fases del motor Tensión media y de las tres fases del motor Tensión media y de las tres fases de alimentación Frecuencia trifásica de alimentación de entrada y salida a motor Tensión bus CC	
	Otros	Reloj horario Calendario perpetuo Velocidad, Par, Potencia, Coseno phi del motor Registro total y parcial del equipo en funcionamiento con función reset. (horas) Registro total y parcial del consumo de energía con función reset (kWh) Estado de los relés Entradas digitales / estado PTC Estado de la salida de los comparadores Valor de las entradas analógicas y sensores Valor de las salidas analógicas Estado de sobrecarga motor y equipo Temperatura IGBT y rectificador Histórico de fallos (últimos 6 fallos)	
	NORMATIVA	Certificaciones	CE, cTick, UL, cUL, Certificaciones marinas (bajo pedido)
		Compatibilidad electromagnética	EMC Directiva (2004/108/CE) IEC/EN 61800-3
		Diseño y construcción	LVD Directiva (2006/95/CE) IEC/EN 61800-2 Requisitos Generales IEC/EN 61800-5-1 Seguridad IEC/EN 60146-1-1 Semiconductores IEC60068-2-6 - Vibraciones
Seguridad funcional	IEC/EN 61800-5-2 Paro Seguro (STO)		

## NOTAS

- [4] Disponible para 380–480 Vac hasta talla 4.  
 [5] Aplicable a la electrónica.  
 [6] Para los equipos que se instalan sobre suelo.

## SD750

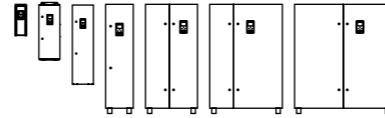

SD750 TABLA DE CONFIGURACIÓN

SD750 SERIES		CORRIENTE DE SALIDA ND		A TENSIÓN DE ENTRADA		B GRADO DE PROTECCIÓN		C CONEXIÓN A TIERRA		D > 4000 METROS (Sobre el nivel del mar)	
SD75S	SD750 Estándar	0006	6A	5	380-480 Vac	2	IP20	S	TT/TN	S	No necesario
		...	...	6	525-690 Vac	5	IP54	T	IT	A	Necesario
		3100	3100 A			4	IP42				

NOTAS

SD750 MODELOS NORMALIZADOS

TALLA	CÓDIGO	Temperatura de operación 40°C CARGA NORMAL			Temperatura de operación 50°C CARGA PESADA			SOBRECARGA (A)
		Potencia Motor (kW)	Potencia Motor (hp)	I(A) Nominal	Potencia Motor (kW)	Potencia Motor (hp)	I(A) Nominal	
1	SD75S0006 5BCD	2.2	3	6	1.5	2	3	6
	SD75S0008 5BCD	4	5	8	2.2	3	6	9
	SD75S0011 5BCD	5.5	7,5	11	4	5	9	14
	SD75S0015 5BCD	7.5	10	15	5.5	7,5	12	18
	SD75S0024 5BCD	11	15	24	7.5	10	18	27
	SD75S0030 5BCD	15	20	30	11	15	24	36
2	SD75S0040 5BCD	18.5	25	40	15	20	32	48
	SD75S0048 5BCD	22	30	48	18.5	25	38	57
	SD75S0060 5BCD	30	40	60	22	30	48	72
3	SD75S0075 5BCD	37	50	75	30	40	60	90
	SD75S0095 5BCD	45	60	95	37	50	75	113
	SD75S0110 5BCD	55	75	110	45	60	90	135
4	SD75S0145 5BCD	75	100	145	55	75	115	173
	SD75S0180 5BCD	90	125	180	75	100	150	225
	SD75S0200 5BCD	110	150	200	90	125	170	255
5	SD75S0260 5BCD	132	200	260	110	150	210	315
	SD75S0320 5BCD	160	250	320	132	200	250	375
	SD75S0400 5BCD	220	300	400	160	250	330	495
6	SD75S0450 5BCD	250	350	450	220	300	370	555
	SD75S0570 5BCD	315	400	570	250	350	460	690
	SD75S0700 5BCD	400	550	700	315	450	580	870
7	SD75S0800 5BCD	450	650	800	355	500	650	975
	SD75S0900 5BCD	500	700	900	400	550	720	1080
	SD75S1050 5BCD	560	800	1050	450	700	840	1260
8	SD75S1140 5BCD	630	900	1140	500	750	925	1388
	SD75S1400 5BCD	800	1000	1400	630	900	1150	1725
	SD75S1550 5BCD	900	1250	1550	710	1000	1260	1890
>8 <sup>[1]</sup>	SD75S1800 5BCD	1000	1400	1800	800	1150	1440	2160
	SD75S1950 5BCD	1100	1500	1950	900	1250	1580	2370
	SD75S2250 5BCD	1200	1750	2250	1000	1450	1800	2700
	SD75S2750 5BCD	1500	2200	2750	1200	1750	2200	3300
	SD75S3100 5BCD	1750	2450	3100	1400	2000	2500	3750

RANGO DE POTENCIA A 400VCA

NOTAS

[1] Consultar disponibilidad con Power Electronics.

## SD750

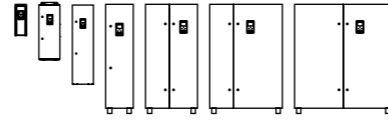

## SD750 MODELOS NORMALIZADOS

TALLA	CÓDIGO	Temperatura de operación 40°C CARGA NORMAL			Temperatura de operación 50°C CARGA PESADA			SOBRECARGA (A)
		Potencia Motor (kW)	Potencia Motor (hp)	I(A) Nominal	Potencia Motor (kW)	Potencia Motor (hp)	I(A) Nominal	
1	SD75S0006 5BCD	2.2	3	5	1.5	2	3	6
	SD75S0008 5BCD	4	5	7	2.2	3	5	8
	SD75S0011 5BCD	5.5	7.5	10	4	5	8	13
	SD75S0015 5BCD	7.5	10	14	5.5	7.5	11	16
	SD75S0024 5BCD	11	15	22	7.5	10	16	25
	SD75S0030 5BCD	15	20	27	11	15	22	33
	SD75S0040 5BCD	18.5	25	36	15	20	29	44
2	SD75S0048 5BCD	22	30	44	18.5	25	35	52
	SD75S0060 5BCD	30	40	55	22	30	44	65
	SD75S0075 5BCD	37	50	68	30	40	55	82
3	SD75S0095 5BCD	45	60	86	37	50	68	103
	SD75S0110 5BCD	55	75	100	45	60	82	123
	SD75S0145 5BCD	75	100	132	55	75	105	157
	SD75S0180 5BCD	90	125	164	75	100	136	205
4	SD75S0200 5BCD	110	150	182	90	125	155	232
	SD75S0260 5BCD	132	200	236	110	150	191	286
5	SD75S0320 5BCD	160	250	291	132	200	227	341
	SD75S0400 5BCD	220	300	364	160	250	300	450
6	SD75S0450 5BCD	250	350	409	220	300	336	505
	SD75S0570 5BCD	315	400	518	250	350	418	627
	SD75S0700 5BCD	400	550	636	315	450	527	791
7	SD75S0800 5BCD	450	650	727	355	500	591	886
	SD75S0900 5BCD	500	700	818	400	550	655	982
	SD75S1050 5BCD	560	800	955	450	700	764	1145
8	SD75S1140 5BCD	630	900	1036	500	750	841	1262
	SD75S1400 5BCD	800	1000	1273	630	900	1045	1568
>8 <sup>[1]</sup>	SD75S1550 5BCD	900	1250	1409	710	1000	1145	1718
	SD75S1800 5BCD	1000	1400	1636	800	1150	1309	1964
	SD75S1950 5BCD	1100	1500	1773	900	1250	1436	2155
	SD75S2250 5BCD	1200	1750	2045	1000	1450	1636	2455
	SD75S2750 5BCD	1500	2200	2500	1200	1750	2000	3000
SD75S3100 5BCD	1750	2450	2818	1400	2000	2273	3409	

RANGO DE POTENCIA A 440VCA

TALLA	CÓDIGO	Temperatura de operación 40°C CARGA NORMAL			Temperatura de operación 50°C CARGA PESADA			SOBRECARGA (A)
		Potencia Motor (kW)	Potencia Motor (hp)	I(A) Nominal	Potencia Motor (kW)	Potencia Motor (hp)	I(A) Nominal	
1	SD75S0006 5BCD	2.2	3	5	1.5	2	3	6
	SD75S0008 5BCD	4	5	7	2.2	3	5	8
	SD75S0011 5BCD	5.5	7.5	9	4	5	8	12
	SD75S0015 5BCD	7.5	10	13	5.5	7.5	10	15
	SD75S0024 5BCD	11	15	20	7.5	10	15	23
	SD75S0030 5BCD	15	20	25	11	15	20	30
	SD75S0040 5BCD	18.5	25	33	15	20	27	40
2	SD75S0048 5BCD	22	30	40	18.5	25	32	48
	SD75S0060 5BCD	30	40	50	22	30	40	60
	SD75S0075 5BCD	37	50	63	30	40	50	75
3	SD75S0095 5BCD	45	60	79	37	50	63	94
	SD75S0110 5BCD	55	75	92	45	60	75	113
	SD75S0145 5BCD	75	100	121	55	75	96	144
	SD75S0180 5BCD	90	125	150	75	100	125	188
4	SD75S0200 5BCD	110	150	167	90	125	142	213
	SD75S0260 5BCD	132	200	217	110	150	175	263
5	SD75S0320 5BCD	160	250	267	132	200	208	313
	SD75S0400 5BCD	220	300	333	160	250	275	413
6	SD75S0450 5BCD	250	350	375	220	300	308	463
	SD75S0570 5BCD	315	400	475	250	350	383	575
	SD75S0700 5BCD	400	550	583	315	450	483	725
7	SD75S0800 5BCD	450	650	667	355	500	542	813
	SD75S0900 5BCD	500	700	750	400	550	600	900
	SD75S1050 5BCD	560	800	875	450	700	700	1050
8	SD75S1140 5BCD	630	900	950	500	750	771	1157
	SD75S1400 5BCD	800	1000	1167	630	900	958	1438
>8 <sup>[1]</sup>	SD75S1550 5BCD	900	1250	1292	710	1000	1050	1575
	SD75S1800 5BCD	1000	1400	1500	800	1150	1200	1800
	SD75S1950 5BCD	1100	1500	1625	900	1250	1317	1975
	SD75S2250 5BCD	1200	1750	1875	1000	1450	1500	2250
	SD75S2750 5BCD	1500	2200	2292	1200	1750	1833	2750
SD75S3100 5BCD	1750	2450	2583	1400	2000	2083	3125	

RANGO DE POTENCIA A 480VCA

SD750

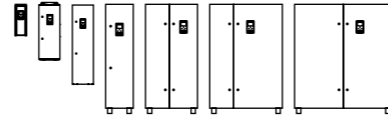

SD750 MODELOS NORMALIZADOS

TALLA	CÓDIGO	Temperatura de operación 40°C CARGA NORMAL			Temperatura de operación 50°C CARGA PESADA			SOBRECARGA (A)
		Potencia Motor (kW)	Potencia Motor (hp)	I(A) Nominal	Potencia Motor (kW)	Potencia Motor (hp)	I(A) Nominal	
4	SD75S0055 6BCD	37	50	55	30	40	42	63
	SD75S0065 6BCD	45	60	65	37	50	52	78
	SD75S0075 6BCD	55	75	75	45	60	62	93
	SD75S0100 6BCD	75	100	100	55	75	80	120
	SD75S0120 6BCD	90	125	120	75	100	105	157
5	SD75S0160 6BCD	110	150	160	90	125	130	195
	SD75S0180 6BCD	132	180	180	110	150	150	225
	SD75S0210 6BCD	150	200	210	132	180	170	255
6	SD75S0250 6BCD	185	250	250	150	200	210	315
	SD75S0310 6BCD	220	300	310	185	250	260	390
	SD75S0400 6BCD	280	400	400	220	300	320	480
7	SD75S0480 6BCD	355	450	480	280	400	385	578
	SD75S0570 6BCD	400	550	570	355	450	460	690
8	SD75S0680 6BCD	500	650	680	400	550	550	825
	SD75S0825 6BCD	560	800	825	500	650	660	990
>8 <sup>[1]</sup>	SD75S0930 6BCD	630	900	930	560	800	750	1125
	SD75S1050 6BCD	710	1000	1050	630	900	840	1260
	SD75S1200 6BCD	900	1200	1200	710	1000	950	1425
	SD75S1400 6BCD	1000	1400	1400	900	1200	1140	1710
	SD75S1550 6BCD	1100	1500	1550	1000	1400	1270	1905
	SD75S1750 6BCD	1250	1700	1750	1100	1500	1420	2130
	SD75S1850 6BCD	1400	1800	1850	1250	1700	1500	2250
	SD75S2200 6BCD	1600	2100	2200	1400	1800	1800	2700
	SD75S2500 6BCD	1800	2400	2500	1600	2100	2000	3000

RANGO DE POTENCIA A 525VCA

TALLA	CÓDIGO	Temperatura de operación 40°C CARGA NORMAL			Temperatura de operación 50°C CARGA PESADA			SOBRECARGA (A)
		Potencia Motor (kW)	Potencia Motor (hp)	I(A) Nominal	Potencia Motor (kW)	Potencia Motor (hp)	I(A) Nominal	
4	SD75S0055 6BCD	45	60	55	37	50	42	63
	SD75S0065 6BCD	55	75	65	45	60	52	78
	SD75S0075 6BCD	60	90	75	55	75	62	93
	SD75S0100 6BCD	90	125	100	60	90	80	120
	SD75S0120 6BCD	110	150	120	90	125	105	157
5	SD75S0160 6BCD	132	180	160	110	150	130	195
	SD75S0180 6BCD	150	200	180	132	180	150	225
	SD75S0210 6BCD	180	250	210	150	200	170	255
6	SD75S0250 6BCD	220	300	250	180	250	210	315
	SD75S0310 6BCD	250	350	310	220	300	260	390
	SD75S0400 6BCD	355	450	400	250	350	320	480
7	SD75S0480 6BCD	400	550	480	355	450	385	578
	SD75S0570 6BCD	500	650	570	400	550	460	690
8	SD75S0680 6BCD	560	800	680	500	650	550	825
	SD75S0825 6BCD	710	950	825	560	800	660	990
>8 <sup>[1]</sup>	SD75S0930 6BCD	800	1100	930	710	950	750	1125
	SD75S1050 6BCD	900	1250	1050	800	1100	840	1260
	SD75S1200 6BCD	1000	1400	1200	900	1250	950	1425
	SD75S1400 6BCD	1200	1600	1400	1000	1400	1140	1710
	SD75S1550 6BCD	1300	1700	1550	1200	1600	1270	1905
	SD75S1750 6BCD	1500	2000	1750	1300	1700	1420	2130
	SD75S1850 6BCD	1600	2200	1850	1500	2000	1500	2250
	SD75S2200 6BCD	1900	2500	2200	1600	2200	1800	2700
	SD75S2500 6BCD	2200	2900	2500	1900	2500	2000	3000

RANGO DE POTENCIA A 600VCA

SD750

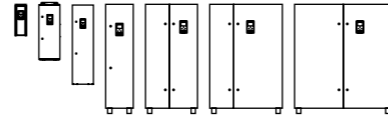

SD750 TABLA DE CONFIGURACIÓN

TALLA	CÓDIGO	Temperatura de operación 40°C CARGA NORMAL			Temperatura de operación 50°C CARGA PESADA			SOBRECARGA (A)
		Potencia Motor (kW)	Potencia Motor (hp)	I(A) Nominal	Potencia Motor (kW)	Potencia Motor (hp)	I(A) Nominal	
4	SD75S0055 6BCD	45	60	55	37	50	42	63
	SD75S0065 6BCD	55	75	65	45	60	52	78
	SD75S0075 6BCD	75	100	75	55	75	62	93
	SD75S0100 6BCD	90	125	100	75	100	80	120
	SD75S0120 6BCD	110	150	120	90	125	105	157
5	SD75S0160 6BCD	132	200	160	110	150	130	195
	SD75S0180 6BCD	160	250	180	132	200	150	225
	SD75S0210 6BCD	200	300	210	160	250	170	255
6	SD75S0250 6BCD	250	350	250	200	300	210	315
	SD75S0310 6BCD	315	400	310	250	350	260	390
	SD75S0400 6BCD	355	450	400	315	400	320	480
7	SD75S0480 6BCD	450	600	480	355	450	385	578
	SD75S0570 6BCD	560	700	570	450	600	460	690
8	SD75S0680 6BCD	630	900	680	560	700	550	825
	SD75S0825 6BCD	800	1000	825	630	900	660	990
>8 <sup>[1]</sup>	SD75S0930 6BCD	900	1200	930	800	1000	750	1125
	SD75S1050 6BCD	1000	1400	1050	900	1200	840	1260
	SD75S1200 6BCD	1200	1600	1200	1000	1400	950	1425
	SD75S1400 6BCD	1400	1800	1400	1200	1600	1140	1710
	SD75S1550 6BCD	1500	2000	1550	1400	1800	1270	1905
	SD75S1750 6BCD	1700	2200	1750	1500	2000	1420	2130
	SD75S1850 6BCD	1800	2400	1850	1700	2200	1500	2250
	SD75S2200 6BCD	2100	2750	2200	1800	2400	1800	2700
	SD75S2500 6BCD	2200	3000	2500	2100	2750	2000	3000

RANGO DE POTENCIA A 690VCA

DIMENSIONES Y PESO

TALLA	W	D	H	PESO (kg)
1	190	273	507	15
2	296	323	510	26
3	301	358	854	67.5
4	320	466	1249	94
5	431	529	1716	200
6	780	529	1715	335
7	1132	529	1715	479
8	1482	529	1715	585

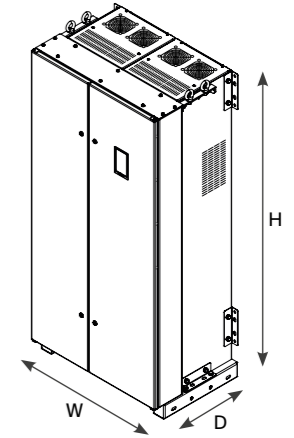

TALLA 1 A 8

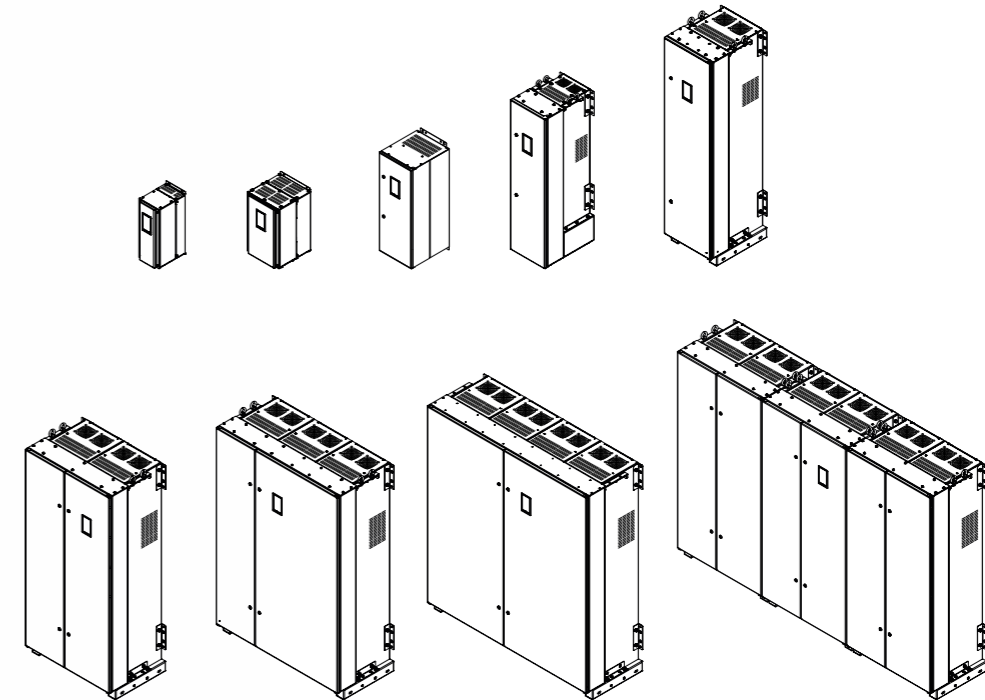

# SD750SP

Para aplicaciones de energía,  
el SD750SP asegura su  
inversión en proyectos  
nuevos y de modernización.

# SD750SP

Reduce tu nivel de coste del agua

**Bombeo solar.** Power Electronics tiene el firme compromiso de reducir el coste abastecimiento de agua ofreciendo soluciones actualizadas de ahorro de energía. Las sinergias entre nuestras divisiones Industrial y Solar se han unido en el SD750SP.

**Funcionamiento híbrido.** El SD750SP se conecta simultáneamente a la red eléctrica (AC) y al campo fotovoltaico (DC). La tensión de entrada de AC determina la tensión del bus de DC del SD750SP y, por lo tanto, la tensión de DC necesaria de los strings. La energía máxima producida a la tensión de DC fijada depende de el número de paneles fotovoltaicos conectados en serie.

**Autosuficiencia.** El SD750SP sólo se conecta al campo fotovoltaico, generando la potencia necesaria para arrancar y acelerar la bomba. La potencia mínima requerida depende de la respuesta hidráulica del sistema completo de carga de la bomba.

El SD750SP es un VSD SD750 personalizado con un mayor rango de DC, adaptado para trabajar con alimentación de AC, DC o híbrida. El SD750SP tiene un firmware actualizado que también es capaz de encontrar el MPP para maximizar el rendimiento funcionando en modo solar. Opcionalmente están disponibles kits solares con diodos, protecciones de DC, desconexión y filtrado. Nuestro departamento de ingeniería y consultoría le apoyará con el dimensionamiento fotovoltaico y la selección del SD750SP. Una integración completa en un módulo, lo que facilita la puesta en marcha.





---

1,5kW - 1000kW

---

540 Vdc - 1000 Vdc

---

Hasta 50°C

---

## SD750SP

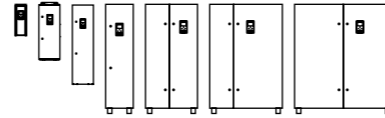

ENTRADA	Rango de potencia <sup>[1]</sup>	1.5kW – 1000kW		
	Rango de tensión AC	380 – 480 Vac ( $\pm 10\%$ ),		
	Rango de tensión DC	540 – 1000Vdc (Tallas 1 y 2 hasta 830Vdc)		
	Frecuencia de alimentación	50Hz/60Hz ( $\pm 6\%$ )		
	Tecnología rectificador entrada	Diodo-Diodo Tallas 1 y 2 / Tiristor-Diodo Tallas 3 a 8		
	Factor potencia fundamental (DPF = $\cos \phi$ )	$\geq 0.98$		
	Factor potencia (PF= $I_1 / I_{rms} \cdot \cos \phi$ )	$\geq 0.91$		
	Pérdida suministro	> 2 segundos (dependiendo de la inercia de la carga)		
	Filtro EMC de entrada	Segundo entorno (Industrial): (C3 Estándar) Primer entorno (Doméstico): C2 (Opcional). C1 consulte con Power Electronics. Filtro IT opcional		
	Filtro armónicos	Bobinas de entrada 3% impedancia		
	Corriente THD (%)	< 40%		
	Regenerativo	No		
	SALIDA	Frecuencia de salida <sup>[2]</sup>	0..599Hz	
		Capacidad de sobrecarga	Par constante: 125% durante 30 segundos a 50°C	
		Eficiencia (A plena carga)	$\geq 98\%$	
Método de control		V/Hz		
		VECTOR CONTROL		
		Lazo abierto: PMC control velocidad/par, AVC: control velocidad/par Lazo cerrado (Encoder): PMC control velocidad/par, AVC: control velocidad/par PMSM I/f y Sensorless.		
Frecuencia de modulación		4 to 8kHz – PEWave		
Filtro dv/dt de salida		500 to 800V/ $\mu$ s		
Longitud cable salida <sup>[3]</sup>		Cable no apantallado 300m, Cable apantallado 150m		
Freno dinámico		Freno dinámico B150 externo (Integrado en Tallas 1 y 2)		
CONDICIONES AMBIENTALES	Temperatura ambiente	Mínimo: -20°C	Máximo: +50°C	
	Temperatura almacenamiento	Mínimo: -40°C	Máximo: +70°C	
	Altitud	1000m		
	Derating potencia por altitud <sup>[1]</sup>	> 1000m, 1% PN(kW) cada 100m; 4000m máximo		
	Humedad relativa	<95%, sin condensación		
	Grado de protección	IP20 <sup>[4]</sup> , IP54 <sup>[5]</sup> , IP42 <sup>[6]</sup>		
	Vibración	Amplitud: $\pm 1$ mm (2Hz-13.2Hz), $\pm 0.075$ mm (13.2Hz-57Hz) Aceleración: 6.86m/s <sup>2</sup> (13.2Hz-57Hz), 9.8m/s <sup>2</sup> (57Hz-150Hz)		
	Resistencias de caldeo	Opcional		
	Grado de corrosión	Clase 3C3		
	PROTECCIONES	Protecciones del motor	Rotor bloqueado, Sobrecarga (modelo térmico), Límite de corriente de salida, Desequilibrio detensión de fases, Desequilibrio de corriente de fases, Sobretemperatura motor (señal PT100), límite de Velocidad, Límite de par	
Protecciones del variador		Sobrecarga en los IGBTs, Pérdida de fase a la entrada, Baja tensión de entrada, Límite de tensión en el bus, Baja tensión del bus, Alta frecuencia de alimentación, Baja frecuencia de alimentación, Temperatura IGBT, Temperatura en el radiador, Fallo de la fuente de alimentación, Modelo térmico del equipo, Fallo a tierra, Fallo de Software y Hardware, Pérdida señal de entradas analógicas (pérdida de referencia). Paro seguro y paro de emergencia.		
ENTRADAS / SALIDAS	Entradas digitales	6 programables, activas en nivel alto (24Vdc). Alimentación aislada		
	Salidas digitales	3 relés conmutados configurables (250Vac, 8A o 30Vdc, 8A)		
	Entradas analógicas	3 entradas programables y diferenciales: 0 – 20mA, 4 – 20mA, 0 – 10Vdc y $\pm 10$ Vdc, PT100 (Aisladas ópticamente)		
	Salidas analógicas	2 salidas configurables aisladas: 0 – 20mA, 4 – 20mA, 0 – 10Vdc y $\pm 10$ Vdc		

## NOTAS

- [1] Consultar disponibilidad con Power Electronics.  
 [2] Para frecuencias superiores a 100Hz consulte con Power Electronics.  
 [3] Siga las recomendaciones de instalación de Power Electronics. Consultar para otras distancias.

ENTRADAS / SALIDAS	Entradas encoder (opcional)	1 entradas de encoder diferenciales. Tensiones de entrada de 5 a 24Vdc		
	Alimentación usuario	+24Vdc alimentación usuario (Max. 180 mA) regulated and short-circuit protected +10Vdc alimentación usuario (Máx. 2 potenciómetros R=1k $\Omega$ ) regulada y protegida frente a cortocircuitos		
	Tarjeta de expansión E/S (Opcional)	Tarjeta digital E/S: 5 Entradas digitales: Entradas programables y activas a nivel alto (24Vdc). Ópticamente aisladas. 5 Salidas digitales: Relés programables multifunción. Tarjeta analógica E/S: 2 Entradas analógicas: Entrada programable y diferencial. 2 Salidas analógicas: Programable en tensión/corriente.		
	Alimentación externa (opcional)	24Vdc alimentación externa integrada		
	Tarjeta SD	Puerto para tarjeta SD externa. Registro de datos y eventos		
COMUNICACIÓN	Hardware estándar	Puerto USB Puerto RS485 Ethernet		
	Hardware opcional	Fibra óptica Tarjetas de comunicación		
	Protocolo estándar	Modbus-RTU Ethernet (Modbus TCP)		
	Protocolo opcional	Profibus-DP Ethernet IP ProfiNet		
	PANEL DE CONTROL	Tipo	Extraíble	
Distancia		3 metros y 5 metros (opcionales)		
Conexión		USB		
Leds de indicación		LED RUN: El motor recibe alimentación LED FAULT: Parpadeando, indica que ha ocurrido un fallo		
Display LCD		Pantalla LCD Teclado con 8 teclas para controlar y configurar el variador, arranque y paro/reset Memoria independiente Módulo de comunicación (opcional)		
Visualización de información		Intensidad media y de las tres fases del motor Tensión media y de las tres fases del motor Tensión media y de las tres fases de alimentación Frecuencia trifásica de alimentación de entrada y salida a motor Tensión bus CC		
Otros		Reloj horario Calendario perpetuo Velocidad, Par, Potencia, Coseno phi del motor Registro total y parcial del equipo en funcionamiento con función reset. (horas) Registro total y parcial del consumo de energía con función reset (kWh) Estado de los relés Entradas digitales / estado PTC Estado de la salida de los comparadores Valor de las entradas analógicas y sensores Valor de las salidas analógicas Estado de sobrecarga motor y equipo Temperatura IGBT y rectificador Histórico de fallos (últimos 6 fallos)		
		NORMATIVA	Certificaciones	CE, cTick, UL <sup>[7]</sup> , cUL <sup>[7]</sup>
			Compatibilidad electromagnética	EMC Directiva (2004/108/CE) IEC/EN 61800-3 LVD Directiva (2006/95/CE) IEC/EN 61800-2 Requisitos generales
		Diseño y construcción	IEC/EN 61800-5-1 Seguridad IEC/EN 60146-1-1 Semiconductores IEC 60068-2-6 – Vibración	
	Seguridad funcional		IEC/EN 61800-5-2 Paro seguro (STO)	

## NOTAS

- [4] Disponible para 380–480 Vac hasta talla 4.  
 [5] Aplicable a la electrónica.  
 [6] Para los equipos que se instalan sobre suelo.  
 [7] Certificación en progreso.

SD750SP

SD750SP TABLA DE CONFIGURACIÓN

SD750 SERIES		CORRIENTE DE SALIDA ND		A TENSIÓN DE ENTRADA		B GRADO DE PROTECCIÓN		C CONEXIÓN A TIERRA		D > 4000 METROS (Sobre el nivel del mar)	
SD75P	SD750 SP	0006	6 A	5	380-480 Vac	2	IP20	S	TT/TN	S	No necesario
		...	...			5	IP54	T	IT	A	Necesario
		1800	1800 A			4	IP42				

SD750SP MODELOS NORMALIZADOS

TALLA	CÓDIGO	Temperatura de funcionamiento 50 °C ALIMENTACIÓN DE AC			Temperatura de funcionamiento 50 °C ALIMENTACIÓN DC	
		I (A) Nominal	Power (kW) 400 VCA	150% SOBRECARGA 60s	I(A) Nominal DC	Nominal I(A) DC 125% Sobrecarga 30s
1	SD75P0006 5BCD	6	2,2	9	6	8
	SD75P0009 5BCD	9	4	14	9	11
	SD75P0012 5BCD	12	5,5	18	12	15
	SD75P0018 5BCD	18	7,5	27	18	23
	SD75P0024 5BCD	24	11	36	24	30
2	SD75P0032 5BCD	32	15	48	32	40
	SD75P0038 5BCD	38	18,5	57	38	48
	SD75P0048 5BCD	48	22	72	48	60
3	SD75P0060 5BCD	60	30	90	60	75
	SD75P0075 5BCD	75	37	113	75	94
	SD75P0090 5BCD	90	45	135	90	113
4	SD75P0115 5BCD	115	55	173	115	144
	SD75P0150 5BCD	150	75	225	150	188
	SD75P0170 5BCD	170	90	255	170	213
5	SD75P0210 5BCD	210	110	315	210	263
	SD75P0250 5BCD	250	132	375	250	313
	SD75P0275 5BCD	275	150	413	275	344
6	SD75P0330 5BCD	330	160	495	330	413
	SD75P0370 5BCD	370	220	555	370	463
7	SD75P0460 5BCD	460	250	690	460	575
	SD75P0580 5BCD	580	315	870	580	725
8	SD75P0650 5BCD	650	355	975	650	813
	SD75P0720 5BCD	720	400	1080	720	900
	SD75P0840 5BCD	840	450	1260	840	1050
>8 <sup>[1]</sup>	SD75P0925 5BCD	925	500	1388	925	1156
	SD75P0990 5BCD	990	560	1485	990	1238
	SD75P1150 5BCD	1150	630	1725	1150	1438
	SD75P1260 5BCD	1260	710	1890	1260	1575
	SD75P1440 5BCD	1440	800	2160	1440	1800
	SD75P1580 5BCD	1580	900	2370	1580	1975
	SD75P1800 5BCD	1800	1000	2700	1800	2250

400 Vca - 565Vcc

DIMENSIONES Y PESOS

TALLA	W	D	H	PESO (kg)
1	190	273	507	15
2	296	323	510	26
3	301	358	854	67.5
4	320	466	1249	94
5	431	529	1716	200
6	780	529	1715	335
7	1132	529	1715	479
8	1482	529	1715	585

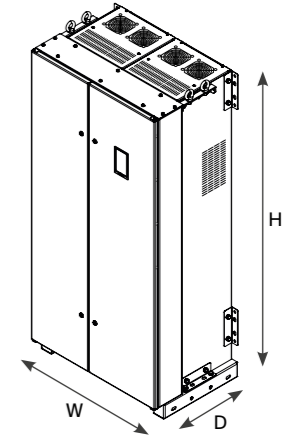

TALLA 1 A 8

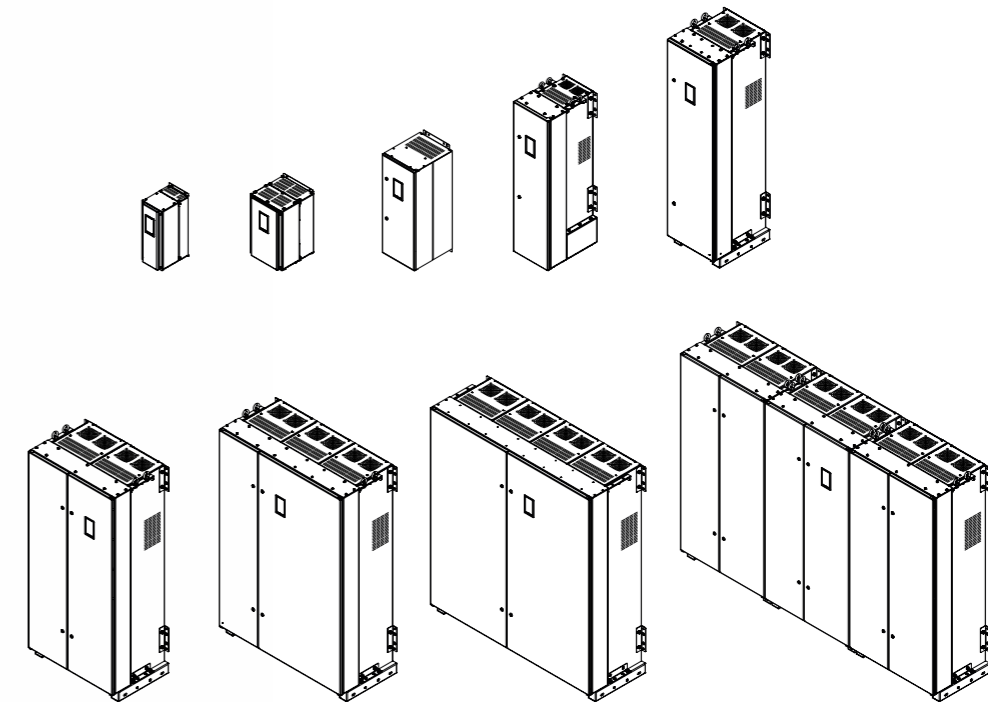

# SD750FR

Reduce tus facturas e incrementa el rendimiento al mismo tiempo.

# SD750FR

Alto rendimiento y bajo en armónicos

**La tecnología Active Front End** garantiza una eficiencia óptima y un control preciso. Al gestionar eficazmente los armónicos y mantener un voltaje de accionamiento constante, se establece un nuevo estándar en calidad y confiabilidad de la energía.

**Regeneración de Energía y funcionamiento de 4 cuadrantes.** El VFD regenerativo puede funcionar en los cuatro cuadrantes de operación, regenerando sin problemas la energía de frenado. Este enfoque sostenible no solo conserva energía sino que también aumenta el rendimiento del sistema, lo que representa nuestro compromiso con soluciones energéticas más ecológicas.

**Bajos armónicos THDI <5%.** Basado en la tecnología AFE "Active Front End", el variador es capaz de reducir el THDi <5%, ajustar y mantener constante el coseno phi en cualquier condición de carga, así como mantener la tensión a motor constante incluso en condiciones de caídas de tensión importantes a la entrada. La tasa de distorsión armónica es inferior a la establecida en IEEE519 para todos ISC/IL.





---

110 kW - 2200 kW

---

380 - 480 Vac  
690 Vac

---

Hasta 50°C

---

## SD750FR

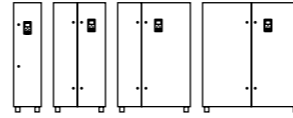

ENTRADA	Rango de potencia <sup>[1]</sup>	110kW – 2200kW	
	Rango de voltaje	380 - 480Vac (±10%), 690 (-5/+10%)	
	Frecuencia de alimentación	50Hz/60Hz (±6%)	
	Tecnología rectificador entrada	IGBT	
	Frecuencia de conmutación del puente rectificador	2.8kHz	
	Factor potencia fundamental (DPF = cos φ)	1 (configuración de fábrica) 0.90 (ajustable)	
	Factor potencia (PF= I1 /Irms· cos φ)	≥ 0.98	
	Pérdida suministro	> 2 segundos (dependiendo de la inercia de la carga)	
	Filtro EMC de entrada	Segundo entorno (Industrial): (C3 Estándar) Primer entorno (Doméstico): C2 (Opcional). C1 consulte con Power Electronics.	
	Filtro armónicos	LCL	
	Corriente THD (%)	< 3% / 5% <sup>[2]</sup>	
	Regenerativo	Sí – Operación 4 cuadrantes	
	SALIDA	Frecuencia de salida <sup>[3]</sup>	0... 599Hz
		Capacidad de sobrecarga	Par constante/carga pesada: 150% durante 60 segundos a 50°C Par variable/carga normal: 120% during 60 segundos a 40°C.
Eficiencia (A plena carga)		≥97%	
Método de control		V/Hz VECTOR CONTROL Lazo abierto: PMC control velocidad/par, AVC: control velocidad/par Lazo cerrado (Encoder): PMC control velocidad/par, AVC: control velocidad/par PMSM I/f, Sensorless y HEPOL (High Efficiency Performance Open Loop)	
Frecuencia de modulación		4 to 8kHz – PEWave	
Filtro dv/dt de salida		500 - 800 V/μs <sup>[3]</sup>	
Longitud cable salida <sup>[4]</sup>		Cable no apantallado 300m, Cable apantallado 150m	
Freno dinámico		-	
CONDICIONES AMBIENTALES		Temperatura ambiente	Mínimo: -20°C; Máximo: +50°C (Carga pesada) Mínimo: -20°C; Máximo: +40°C (Carga Normal)
		Temperatura almacenamiento	Mínimo: -40°C; Máximo: +70°C
	Altitud	1000m	
	Derating potencia por altitud <sup>[1]</sup>	>1000m, 1% PN (kW) per 100m; 4000m máximo (consultar para altitudes superiores)	
	Humedad relativa	<95%, sin condensación	
	Grado de protección	IP54 <sup>[5]</sup> , IP42 <sup>[6]</sup> , Marino adaptado (IP44/IP54, bajo pedido)	
	Vibración	Amplitud: ± 1mm (2Hz-13.2Hz), ± 0.075mm (13.2Hz-57Hz) Aceleración: 6.86m/s <sup>2</sup> (13.2Hz-57Hz), 9.8m/s <sup>2</sup> (57Hz-150Hz)	
	Resistencias de caldeo	Opcional	
	Conformal Coated Electronics	Clase 3C3	
	PROTECCIONES	Protecciones del motor	Rotor bloqueado, Sobrecarga (modelo térmico), Límite de corriente de salida, Desequilibrio de tensión de fases, Desequilibrio de corriente de fases, Sobretemperatura motor (señal PT100), límite de Velocidad, Límite de par.
Protecciones del variador		Sobrecarga en los IGBTs, Pérdida de fase a la entrada, Baja tensión de entrada, Límite de tensión en el bus, Baja tensión del bus, Alta frecuencia de alimentación, Baja frecuencia de alimentación, Temperatura IGBT, Temperatura en el radiador, Fallo de la fuente de alimentación, Modelo térmico del equipo, Fallo a tierra, Fallo de Software y Hardware, Pérdida señal de entradas analógicas (pérdida de referencia). Paro seguro y paro de emergencia.	
ENTRADAS / SALIDAS	Entradas digitales	6 programables, activas en nivel alto (24Vdc), Alimentación aislada	
	Salidas digitales	3 relés conmutados configurables (250Vac, 8A o 30Vdc, 8A)	
	Entradas analógicas	3 entradas programables y diferenciales. 0 – 20mA, 4 – 20mA, 0 – 10Vdc y ±10Vdc, PT100. (Aisladas ópticamente)	

## NOTAS

[1] Consultar disponibilidad con Power Electronics.

[2] THDi < 3% (THDv = 0%). Los armónicos son inferiores a los establecidos en la norma IEEE519 para todo ISC/IL.

[3] Para frecuencias superiores a 100Hz consulte con Power Electronics.

ENTRADAS / SALIDAS	Salidas analógicas	2 salidas configurables aisladas 0 – 20mA, 4 – 20mA, 0 – 10Vdc y ±10Vdc	
	Entradas encoder (opcional)	1 entradas de encoder diferenciales. Tensiones de entrada de 5 a 24Vdc	
	Alimentación usuario	+24Vdc alimentación usuario (Max 180mA) regulada y protegida frente a cortocircuitos +10Vdc alimentación usuario (Max 2 potentiometers R= 1 kΩ) regulada y protegida frente a cortocircuitos	
	Tarjeta de expansión E/S (Opcional)	Tarjeta digital E/S: 5 Entradas digitales: Entradas programables y activas a nivel alto (24Vdc). Ópticamente aisladas. 5 Salidas digitales: Relés programables multifunción. Tarjeta analógica E/S: 2 Entradas analógicas: Entrada programable y diferencial. 2 Salidas analógicas: Programable en tensión / corriente.	
COMUNICACIÓN	Alimentación externa (opcional)	24 V alimentación externa integrada	
	Tarjeta SD	Puerto para tarjeta SD externa. Registro de datos y eventos	
	Hardware estándar	Puerto USB Puerto RS485 Ethernet	
	Hardware opcional	Fibra óptica Tarjetas de comunicación	
PANEL DE CONTROL	Protocolo estándar	Modbus-RTU Ethernet (Modbus TCP)	
	Protocolo opcional	Profibus-DP Ethernet IP ProfiNet	
	Tipo	Extraíble	
PANEL DE CONTROL	Distancia	3 metros (opcionales)	
	Conexión	USB	
	Leds de indicación	LED RUN: El motor recibe alimentación LED FAULT: Parpadeando, indica que ha ocurrido un fallo	
	Display LCD	Pantalla LCD Teclado con 8 teclas para controlar y configurar el variador, arranque y paro/reset Memoria independiente	
	Visualización de información	Intensidad media y de las tres fases del motor Tensión media y de las tres fases del motor Tensión media y de las tres fases de alimentación Frecuencia trifásica de alimentación de entrada y salida a motor Tensión bus CC	
	Otros		Reloj horario Calendario perpetuo Velocidad, Par, Potencia, Coseno phi del motor Registro total y parcial del equipo en funcionamiento con función reset. (horas) Registro total y parcial del consumo de energía con función reset (kWh) Estado de los relés Entradas digitales / estado PTC Estado de la salida de los comparadores Valor de las entradas analógicas y sensores Valor de las salidas analógicas Estado de sobrecarga motor y equipo Temperatura IGBT y rectificador Histórico de fallos (últimos 6 fallos)
		Certificaciones	CE, cTick, UL <sup>[7]</sup> , cUL <sup>[7]</sup> , Certificaciones marinas (bajo pedido)
		Compatibilidad electromagnética	EMC Directiva (2004/108/CE) IEC/EN 61800-3
		Diseño y construcción	LVD Directiva (2006/95/CE) IEC/EN 61800-2 Requisitos generales IEC/EN 61800-5-1 Seguridad IEC/EN 60146-1-1 Convertidores Semiconductores IEC60068-2-6 – Vibración
	Seguridad funcional	IEC/EN 61800-5-2 Paro Seguro (STO)	

## NOTAS

[4] Siga las recomendaciones de instalación de Power Electronics. Consultar para otras distancias.

[5] Aplicable a la electrónica.

[6] Para los equipos que se instalan sobre suelo.

[7] Certificación en progreso.

## SD750FR

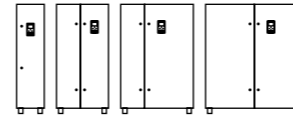

SD750FR TABLA DE CONFIGURACIÓN

SD750 SERIES		CORRIENTE DE SALIDA ND		A TENSIÓN DE ENTRADA		B GRADO DE PROTECCIÓN		C CONEXIÓN A TIERRA		D > 4000 METROS (Sobre el nivel del mar)	
SD75F	SD750FR	0260	260A	5	380-480	5	IP54	S	TT/TN	S	No necesario
		...	...	6	690	4	IP42	T	IT	A	Necesario
		3100	3100A								

SD750FR MODELOS NORMALIZADOS

TALLA	CÓDIGO	Temperatura de operación 40°C CARGA NORMAL			Temperatura de operación 50°C CARGA PESADA			SOBRECARGA (A)
		Potencia Motor (kW)	Potencia Motor (hp)	I(A) Nominal	Potencia Motor (kW)	Potencia Motor (hp)	I(A) Nominal	
		RANGO DE POTENCIA A 400VCA						
5	SD75F0260 5BCD	132	200	260	110	150	210	315
	SD75F0320 5BCD	160	250	320	132	200	250	375
	SD75F0340 5BCD	200	270	340	150	220	275	413
6	SD75F0400 5BCD	220	300	400	160	250	330	495
	SD75F0450 5BCD	250	350	450	220	300	370	555
	SD75F0570 5BCD	315	400	570	250	350	460	690
7	SD75F0700 5BCD	400	550	700	315	450	580	870
	SD75F0800 5BCD	450	650	800	355	500	650	975
	SD75F0900 5BCD	500	700	900	400	550	720	1080
8	SD75F1050 5BCD	560	800	1050	450	700	840	1260
	SD75F1140 5BCD	630	900	1140	500	750	925	1388
	SD75F1230 5BCD	710	940	1230	560	800	990	1485
>8 <sup>[1]</sup>	SD75F1400 5BCD	800	1000	1400	630	900	1150	1725
	SD75F1550 5BCD	900	1250	1550	710	1000	1260	1890
	SD75F1800 5BCD	1000	1400	1800	800	1150	1440	2160

NOTAS

[1] Consultar disponibilidad con Power Electronics.

TALLA	CÓDIGO	Temperatura de operación 40°C CARGA NORMAL			Temperatura de operación 50°C CARGA PESADA			SOBRECARGA (A)
		Potencia Motor (kW)	Potencia Motor (hp)	I(A) Nominal	Potencia Motor (kW)	Potencia Motor (hp)	I(A) Nominal	
		RANGO DE POTENCIA A 440VCA						
5	SD75F0260 5BCD	132	200	236	110	150	191	286
	SD75F0320 5BCD	160	250	291	132	200	227	341
	SD75F0340 5BCD	200	270	309	150	220	250	375
6	SD75F0400 5BCD	220	300	364	160	250	300	450
	SD75F0450 5BCD	250	350	409	220	300	336	505
	SD75F0570 5BCD	315	400	518	250	350	418	627
7	SD75F0700 5BCD	400	550	636	315	450	527	791
	SD75F0800 5BCD	450	650	727	355	500	591	886
	SD75F0900 5BCD	500	700	818	400	550	655	982
8	SD75F1050 5BCD	560	800	955	450	700	764	1145
	SD75F1140 5BCD	630	900	1036	500	750	841	1262
	SD75F1230 5BCD	710	940	1118	560	800	900	1350
>8 <sup>[1]</sup>	SD75F1400 5BCD	800	1000	1273	630	900	1045	1568
	SD75F1550 5BCD	900	1250	1409	710	1000	1145	1718
	SD75F1800 5BCD	1000	1400	1636	800	1150	1309	1964

NOTAS

[1] Consultar disponibilidad con Power Electronics.

SD750FR

SD750FR MODELOS NORMALIZADOS

TALLA	CÓDIGO	Temperatura de operación 40°C CARGA NORMAL			Temperatura de operación 50°C CARGA PESADA			SOBRECARGA (A)
		Potencia Motor (kW)	Potencia Motor (hp)	I(A) Nominal	Potencia Motor (kW)	Potencia Motor (hp)	I(A) Nominal	
		RANGO DE POTENCIA A 480VCA						
5	SD75F0260 5BCD	132	200	217	110	150	175	263
	SD75F0320 5BCD	160	250	267	132	200	208	313
	SD75F0340 5BCD	200	270	283	150	220	229	344
6	SD75F0400 5BCD	220	300	333	160	250	275	413
	SD75F0450 5BCD	250	350	375	220	300	308	463
	SD75F0570 5BCD	315	400	475	250	350	383	575
7	SD75F0700 5BCD	400	550	583	315	450	483	725
	SD75F0800 5BCD	450	650	667	355	500	542	813
	SD75F0900 5BCD	500	700	750	400	550	600	900
8	SD75F1050 5BCD	560	800	875	450	700	700	1050
	SD75F1140 5BCD	630	900	950	500	750	771	1157
	SD75F1230 5BCD	710	940	1025	560	800	825	1238
>8 <sup>[1]</sup>	SD75F1400 5BCD	800	1000	1167	630	900	958	1438
	SD75F1550 5BCD	900	1250	1292	710	1000	1050	1575
	SD75F1800 5BCD	1000	1400	1500	800	1150	1200	1800
	SD75F1950 5BCD	1100	1500	1625	900	1250	1317	1975
	SD75F2250 5BCD	1200	1750	1875	1000	1450	1500	2250
	SD75F2750 5BCD	1500	2200	2292	1200	1750	1833	2750
	SD75F3100 5BCD	1750	2450	2583	1400	2000	2083	3125

TALLA	CÓDIGO	Temperatura de operación 40°C CARGA NORMAL			Temperatura de operación 50°C CARGA PESADA			SOBRECARGA (A)
		Potencia Motor (kW)	Potencia Motor (hp)	I(A) Nominal	Potencia Motor (kW)	Potencia Motor (hp)	I(A) Nominal	
		RANGO DE POTENCIA A 690VCA						
5	SD75F0160 6BCD	132	200	160	110	150	130	195
	SD75F0180 6BCD	160	250	180	132	200	150	225
	SD75F0210 6BCD	200	300	210	160	250	170	255
6	SD75F0250 6BCD	250	350	250	200	300	210	315
	SD75F0310 6BCD	315	400	310	250	350	260	390
	SD75F0400 6BCD	355	450	400	315	400	320	480
7	SD75F0480 6BCD	450	600	480	355	450	385	578
	SD75F0570 6BCD	560	700	570	450	600	460	690
	SD75F0680 6BCD	630	900	680	560	700	550	825
8	SD75F0825 6BCD	800	1000	825	630	900	660	990
	SD75F0930 6BCD	900	1200	930	800	1000	750	1125
	SD75F1050 6BCD	1000	1400	1050	900	1200	840	1260
>8 <sup>[1]</sup>	SD75F1200 6BCD	1200	1600	1200	1000	1400	950	1425
	SD75F1400 6BCD	1400	1800	1400	1200	1600	1140	1710
	SD75F1550 6BCD	1500	2000	1550	1400	1800	1270	1905
	SD75F1750 6BCD	1700	2200	1750	1500	2000	1420	2130
	SD75F1850 6BCD	1800	2400	1850	1700	2200	1500	2250
	SD75F2200 6BCD	2100	2750	2200	1800	2400	1800	2700
	SD75F2500 6BCD	2200	3000	2500	2100	2750	2000	3000

DIMENSIONES Y PESOS

TALLA	W	D	H	PESO (kg)
5	595	730	2000	350
6	945	730	2000	700
7	1295	730	2000	1000
8	1645	730	2000	1200

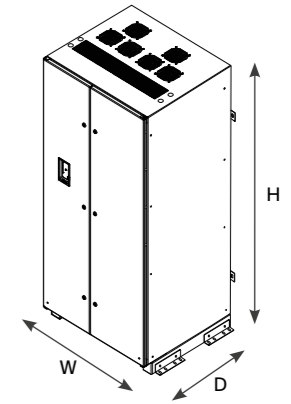

TALLA 5 A 8

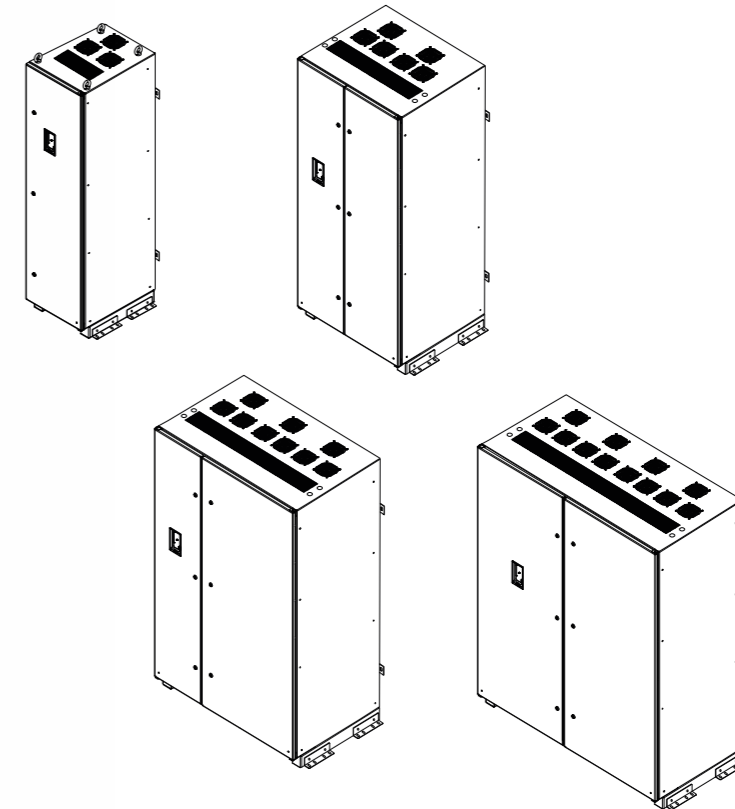

# SD750K

Mantiene las prestaciones únicas de la familia reduciendo hasta 2.5 veces el tamaño.

# SD750K

El diseño más compacto

**Ahorro de espacio.** Cuando el espacio es un hándicap, el variador de velocidad SD750KOMPACT con una densidad de potencia de hasta 2200kW es la solución óptima.

**IP00 y IP20 opcional.** Inspirado en la conexión de un contactor, el variador dispone de la entrada de potencia por la parte superior y salida por la parte inferior. La unidad del variador y las bobinas de entrada se suministran conjuntamente con grado de protección IP00.

**Filtro dV/dt incorporado.** Filtro dV/dt de serie 500V/μs-800V/μs que permite su instalación con hasta 300m de cable no apantallado siguiendo las recomendaciones de Power Electronics.





---

110 kV to 2200 kW

---

380 Vdc to 480 Vdc

525 Vac

690 Vac

---

Up to 50°C

---

## SD750K

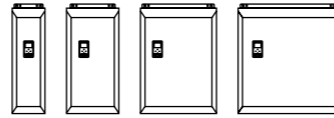

ENTRADA	Rango de potencia <sup>[1]</sup>	110kW-2200kW	
	Rango de voltaje	380 - 480Vac ( 10%), 525 (-5/+10%), 600 - 690 (-5/+10%)	
	Frecuencia de alimentación	50Hz/60Hz (±6%)	
	Tecnología rectificador entrada	Diodo-Diodo T1-T2/Tiristor-Diodo T3-T11 (multipulso disponible <sup>[1]</sup> )	
	Factor potencia fundamental (DPF = cos Φ)	≥ 0.98	
	Factor potencia (PF= I1 /Irms· cos Φ)	≥ 0.91	
	Pérdida suministro	> 2 segundos (dependiendo de la inercia de la carga)	
	Filtro EMC de entrada	Segundo entorno (Industrial): (C3 Estándar) Primer entorno (Doméstico): C2 (Opcional). C1 consulte con Power Electronics. Filtro IT opcional	
	Filtro armónicos	LCL	
	Corriente THD (%)	<40%	
	Regenerativo	No	
	SALIDA	Frecuencia de salida <sup>[2]</sup>	0... 599Hz
		Capacidad de sobrecarga	Par constante/Carga pesada: 150% durante 60 segundos a 50°C Par variable/Carga normal: 120% durante 60 segundos a 40°C.
		Eficiencia (A plena carga)	≥98%
		Método de control	V/Hz VECTOR CONTROL Lazo abierto: PMC control velocidad/par, AVC: control velocidad/par Lazo cerrado (Encoder): PMC control velocidad/par, AVC: control velocidad/par PMSM I/f y Sensorless y HEPOL (High Efficiency Performance Open Loop)
Frecuencia de modulación		4 to 8kHz – PEWave	
Filtro dv/dt de salida		500 - 800 V/μs	
Longitud cable salida <sup>[3]</sup>		Cable no apantallado 300m, Cable apantallado 150m	
Freno dinámico		Freno dinámico B150 externo - Integrado en tallas 1 y 2	
CONDICIONES AMBIENTALES		Temperatura ambiente	Mínimo: -20°C; Máximo: +50°C (Carga pesada) Mínimo: -20°C; Máximo: +40°C (Carga normal)
		Temperatura almacenamiento	Mínimo: -40°C; Máximo: +70°C
	Altitud	1000m	
	Derating potencia por altitud <sup>[1]</sup>	>1000m, 1% PN (kW) cada 100m; 4000m máximo (consultar para altitudes superiores)	
	Humedad relativa	<95%, sin condensación	
	Grado de protección	IP00, IP20 <sup>[5]</sup> , Marino adaptado (IP44/IP54, bajo pedido)	
	Vibración	Amplitud: ± 1mm (2Hz-13.2Hz), ± 0.075mm (13.2Hz-57Hz) Aceleración: 6.86m/s <sup>2</sup> (13.2Hz-57Hz), 9.8m/s <sup>2</sup> (57Hz-150Hz)	
	Resistencias de caldeo	Opcional	
	Conformal Coated Electronics	Clase 3C3	
	PROTECCIONES	Protecciones del motor	Rotor bloqueado, Sobrecarga (modelo térmico), Límite de corriente de salida, Desequilibrio de tensión de fases, Desequilibrio de corriente de fases, Sobretemperatura motor (señal PT100), límite de Velocidad, Límite de par
Protecciones del variador		Sobrecarga en los IGBTs, Pérdida de fase a la entrada, Baja tensión de entrada, Límite de tensión en el bus, Baja tensión del bus, Alta frecuencia de alimentación, Baja frecuencia de alimentación, Temperatura IGBT, Temperatura en el radiador, Fallo de la fuente de alimentación, Modelo térmico del equipo, Fallo a tierra, Fallo de Software y Hardware, Pérdida señal de entradas analógicas (pérdida de referencia). Paro seguro y paro de emergencia.	
ENTRADAS / SALIDAS	Entradas digitales	6 programables, activas en nivel alto (24Vdc), Alimentación aislada	
	Salidas digitales	3 relés conmutados configurables (250Vac, 8A o 30Vdc, 8A)	
	Entradas analógicas	3 entradas programables y diferenciales. 0 - 20mA, 4 - 20mA, 0 - 10Vdc y ±10Vdc, PT100. (Aisladas ópticamente)	

## NOTAS

- [1] Consultar disponibilidad con Power Electronics.  
[2] Para frecuencias superiores a 100Hz consulte con Power Electronics.

ENTRADAS / SALIDAS	Salidas analógicas	One salidas configurables aisladas: 0 - 20mA, 4 - 20mA, 0 - 10Vdc y ±10Vdc	
	Entradas encoder (opcional)	Dos entradas de encoder diferenciales. Tensiones de entrada de 5 a 24Vdc	
	Alimentación usuario	+24Vcc alimentación usuario (Máx. 180mA) regulada y protegida frente a cortocircuitos +10Vcc alimentación usuario (Máx. 2 potenciómetros R=1kΩ) regulada y protegida frente a cortocircuitos	
	Tarjeta de expansión E/S (Opcional)	Tarjeta digital E/S: 5 Entradas digitales: Entradas programables y activas a nivel alto (24Vdc). Ópticamente aisladas. 5 Salidas digitales: Relés programables multifunción. Tarjeta analógica E/S: 2 Entradas analógicas: Entrada programable y diferencial. 2 Salidas analógicas: Programable en tensión / corriente.	
COMUNICACIÓN	Alimentación externa (opcional)	24 V alimentación externa integrada	
	Tarjeta SD	Puerto para tarjeta SD externa. Registro de datos y eventos	
	Hardware estándar	Puerto USB Puerto RS485 Ethernet	
	Hardware opcional	Fibra óptica Tarjetas de comunicación	
PANEL DE CONTROL	Protocolo estándar	Modbus-RTU Ethernet (Modbus TCP)	
	Protocolo opcional	Profibus-DP Ethernet IP ProfiNet	
	Tipo	Extraíble	
	Distancia	3 metros (opcional)	
OTROS	Conexión	USB	
	Leds de indicación	LED RUN: El motor recibe alimentación LED FAULT: Parpadeando, indica que ha ocurrido un fallo	
	Display LCD	Pantalla LCD Teclado con 8 teclas para controlar y configurar el variador, arranque y paro/reset Memoria independiente	
	Visualización de información	Intensidad media y de las tres fases del motor Tensión media y de las tres fases del motor Tensión media y de las tres fases de alimentación Frecuencia trifásica de alimentación de entrada y salida a motor Tensión bus CC Estado de los motores	
	OTROS	Reloj horario	Reloj horario
		Calendario perpetuo	Calendario perpetuo
		Velocidad, Par, Potencia, Coseno phi del motor	Velocidad, Par, Potencia, Coseno phi del motor
		Registro total y parcial del equipo en funcionamiento con función reset. (horas)	Registro total y parcial del equipo en funcionamiento con función reset. (horas)
	NORMATIVA	Certificaciones	CE, cTick, UL <sup>[4]</sup> , cUL <sup>[4]</sup> , Certificaciones marinas (bajo pedido)
		Compatibilidad electromagnética	EMC Directiva (2004/108/CE) IEC/EN 61800-3
Diseño y construcción		LVD Directiva (2006/95/CE) IEC/EN 61800-2 Requisitos generales IEC/EN 61800-5-1 Seguridad IEC/EN 60146-1-1 Convertidores Semiconductores IEC60068-2-6 - Vibración	
Seguridad funcional		IEC/EN 61800-5-2 Paro Seguro (STO)	

## NOTAS

- [3] Siga las recomendaciones de instalación de Power Electronics. Consultar para otras distancias.  
[4] Certificación en progreso  
[5] IP20 Opcional

## SD750K

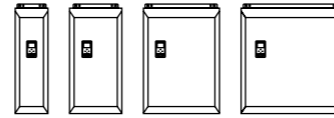

SD750K TABLA DE CONFIGURACIÓN

SD750 SERIES		CORRIENTE DE SALIDA ND		A TENSIÓN DE ENTRADA		B GRADO DE PROTECCIÓN		C CONEXIÓN A TIERRA		D > 4000 METROS (Sobre el nivel del mar)	
SD75K	SD750 Kompakt	0260	260A	5	380-480	0	IP00	S	TT/TN	S	No necesario
		...	...	6	600-690	2	IP20	T	IT	A	Necesario
		3100	3100A	7	525						

SD750K MODELOS NORMALIZADOS

TALLA	CÓDIGO	Temperatura de operación 40°C CARGA NORMAL			Temperatura de operación 50°C CARGA PESADA			SOBRECARGA (A)	
		Potencia Motor (kW)	Potencia Motor (hp)	I(A) Nominal	Potencia Motor (kW)	Potencia Motor (hp)	I(A) Nominal		
RANGO DE POTENCIA A 400VCA	1	SD75K0260 5BCD	132	200	260	110	150	210	315
		SD75K0320 5BCD	160	250	320	132	200	250	375
		SD75K0340 5BCD	200	270	340	150	220	275	413
	2	SD75K0400 5BCD	220	300	400	160	250	330	495
		SD75K0450 5BCD	250	350	450	220	300	370	555
		SD75K0570 5BCD	315	400	570	250	350	460	690
	3	SD75K0700 5BCD	400	550	700	315	450	580	870
		SD75K0800 5BCD	450	650	800	355	500	650	975
		SD75K0900 5BCD	500	700	900	400	550	720	1080
	4	SD75K1050 5BCD	560	800	1050	450	700	840	1260
		SD75K1140 5BCD	630	900	1140	500	750	925	1388
		SD75K1230 5BCD	710	940	1230	560	800	990	1485
>4 [1]	SD75K1400 5BCD	800	1000	1400	630	900	1150	1725	
	SD75K1550 5BCD	900	1250	1550	710	1000	1260	1890	
	SD75K1800 5BCD	1000	1400	1800	800	1150	1440	2160	
	SD75K1950 5BCD	1100	1500	1950	900	1250	1580	2370	
	SD75K2250 5BCD	1200	1750	2250	1000	1450	1800	2700	
	SD75K2750 5BCD	1500	2200	2750	1200	1750	2200	3300	
	SD75K3100 5BCD	1750	2450	3100	1400	2000	2500	3750	

TALLA	CÓDIGO	Temperatura de operación 40°C CARGA NORMAL			Temperatura de operación 50°C CARGA PESADA			SOBRECARGA (A)	
		Potencia Motor (kW)	Potencia Motor (hp)	I(A) Nominal	Potencia Motor (kW)	Potencia Motor (hp)	I(A) Nominal		
RANGO DE POTENCIA A 440VCA	1	SD75K0260 5BCD	132	200	236	110	150	191	286
		SD75K0320 5BCD	160	250	291	132	200	227	341
		SD75K0340 5BCD	200	270	309	150	220	250	375
	2	SD75K0400 5BCD	220	300	364	160	250	300	450
		SD75K0450 5BCD	250	350	409	220	300	336	505
		SD75K0570 5BCD	315	400	518	250	350	418	627
	3	SD75K0700 5BCD	400	550	636	315	450	527	791
		SD75K0800 5BCD	450	650	727	355	500	591	886
		SD75K0900 5BCD	500	700	818	400	550	655	982
	4	SD75K1050 5BCD	560	800	955	450	700	764	1145
		SD75K1140 5BCD	630	900	1036	500	750	841	1262
		SD75K1230 5BCD	710	940	1118	560	800	900	1350
>4 [1]	SD75K1400 5BCD	800	1000	1273	630	900	1045	1568	
	SD75K1550 5BCD	900	1250	1409	710	1000	1145	1718	
	SD75K1800 5BCD	1000	1400	1636	800	1150	1309	1964	
	SD75K1950 5BCD	1100	1500	1773	900	1250	1436	2155	
	SD75K2250 5BCD	1200	1750	2045	1000	1450	1636	2455	
	SD75K2750 5BCD	1500	2200	2500	1200	1750	2000	3000	
	SD75K3100 5BCD	1750	2450	2818	1400	2000	2273	3409	

## SD750K

## SD750K STANDARD RATINGS

TALLA	CÓDIGO	Temperatura de operación 40°C CARGA NORMAL			Temperatura de operación 50°C CARGA PESADA			SOBRECARGA (A)
		Potencia Motor (kW)	Potencia Motor (hp)	I(A) Nominal	Potencia Motor (kW)	Potencia Motor (hp)	I(A) Nominal	
1	SD75K0260 5BCD	132	200	217	110	150	175	263
	SD75K0320 5BCD	160	250	267	132	200	208	313
	SD75K0340 5BCD	200	270	283	150	220	229	344
2	SD75K0400 5BCD	220	300	333	160	250	275	413
	SD75K0450 5BCD	250	350	375	220	300	308	463
	SD75K0570 5BCD	315	400	475	250	350	383	575
3	SD75K0700 5BCD	400	550	583	315	450	483	725
	SD75K0800 5BCD	450	650	667	355	500	542	813
	SD75K0900 5BCD	500	700	750	400	550	600	900
4	SD75K1050 5BCD	560	800	875	450	700	700	1050
	SD75K1140 5BCD	630	900	950	500	750	771	1157
	SD75K1230 5BCD	710	940	1025	560	800	825	1238
>4 [1]	SD75K1400 5BCD	800	1000	1167	630	900	958	1438
	SD75K1550 5BCD	900	1250	1292	710	1000	1050	1575
	SD75K1800 5BCD	1000	1400	1500	800	1150	1200	1800
	SD75K1950 5BCD	1100	1500	1625	900	1250	1317	1975
	SD75K2250 5BCD	1200	1750	1875	1000	1450	1500	2250
	SD75K2750 5BCD	1500	2200	2292	1200	1750	1833	2750
	SD75K3100 5BCD	1750	2450	2583	1400	2000	2083	3125

TALLA	CÓDIGO	Temperatura de operación 40°C CARGA NORMAL			Temperatura de operación 50°C CARGA PESADA			SOBRECARGA (A)
		Potencia Motor (kW)	Potencia Motor (hp)	I(A) Nominal	Potencia Motor (kW)	Potencia Motor (hp)	I(A) Nominal	
1	SD75K0160 7BCD	110	150	160	90	125	130	195
	SD75K0180 7BCD	132	180	180	110	150	150	225
	SD75K0210 7BCD	150	200	210	132	180	170	255
2	SD75K0250 7BCD	185	250	250	150	200	210	315
	SD75K0310 7BCD	220	300	310	185	250	260	390
	SD75K0400 7BCD	280	400	400	220	300	320	480
3	SD75K0480 7BCD	355	450	480	280	400	385	578
	SD75K0570 7BCD	400	550	570	355	450	460	690
4	SD75K0680 7BCD	500	650	680	400	550	550	825
	SD75K0825 7BCD	560	800	825	500	650	660	990
>4 [1]	SD75K0930 7BCD	630	900	930	560	800	750	1125
	SD75K1050 7BCD	710	1000	1050	630	900	840	1260
	SD75K1200 7BCD	900	1200	1200	710	1000	950	1425
	SD75K1400 7BCD	1000	1400	1400	900	1200	1140	1710
	SD75K1550 7BCD	1100	1500	1550	1000	1400	1270	1905
	SD75K1750 7BCD	1250	1700	1750	1100	1500	1420	2130
	SD75K1850 7BCD	1400	1800	1850	1250	1700	1500	2250
SD75K2200 7BCD	1600	2100	2200	1400	1800	1800	2700	
SD75K2500 7BCD	1800	2400	2500	1600	2100	2000	3000	

NOTAS

[1] Consultar disponibilidad con Power Electronics.

TALLA	CÓDIGO	Temperatura de operación 40°C CARGA NORMAL			Temperatura de operación 50°C CARGA PESADA			SOBRECARGA (A)
		Potencia Motor (kW)	Potencia Motor (hp)	I(A) Nominal	Potencia Motor (kW)	Potencia Motor (hp)	I(A) Nominal	
1	SD75K0160 6BCD	132	180	160	110	150	130	195
	SD75K0180 6BCD	150	200	180	132	180	150	225
	SD75K0210 6BCD	180	250	210	150	200	170	255
2	SD75K0250 6BCD	220	300	250	180	250	210	315
	SD75K0310 6BCD	250	350	310	220	300	260	390
	SD75K0400 6BCD	355	450	400	250	350	320	480
3	SD75K0480 6BCD	400	550	480	355	450	385	578
	SD75K0570 6BCD	500	650	570	400	550	460	690
4	SD75K0680 6BCD	560	800	680	500	650	550	825
	SD75K0825 6BCD	710	950	825	560	800	660	990
>4 [1]	SD75K0930 6BCD	800	1100	930	710	950	750	1125
	SD75K1050 6BCD	900	1250	1050	800	1100	840	1260
	SD75K1200 6BCD	1000	1400	1200	900	1250	950	1425
	SD75K1400 6BCD	1200	1600	1400	1000	1400	1140	1710
	SD75K1550 6BCD	1300	1700	1550	1200	1600	1270	1905
	SD75K1750 6BCD	1500	2000	1750	1300	1700	1420	2130
	SD75K1850 6BCD	1600	2200	1850	1500	2000	1500	2250
SD75K2200 6BCD	1900	2500	2200	1600	2200	1800	2700	
SD75K2500 6BCD	2200	2900	2500	1900	2500	2000	3000	

NOTAS

[1] Consultar disponibilidad con Power Electronics.

SD750K

DIMENSIONES Y PESOS

TALLA	W	D	H	PESO (kg)
<b>IP00</b>				
1	312	400	1085	78,2
2	509	400	1085	148
3	759	400	1085	200
4	1009	400	1088	280
<b>IP20</b>				
1	310	400	1340	85,5
2	525	400	1341	159
3	759	400	1343	215,3
4	1025	400	1343	299,7

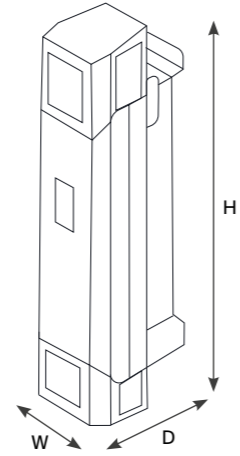

TALLA 1 A 4

IP00

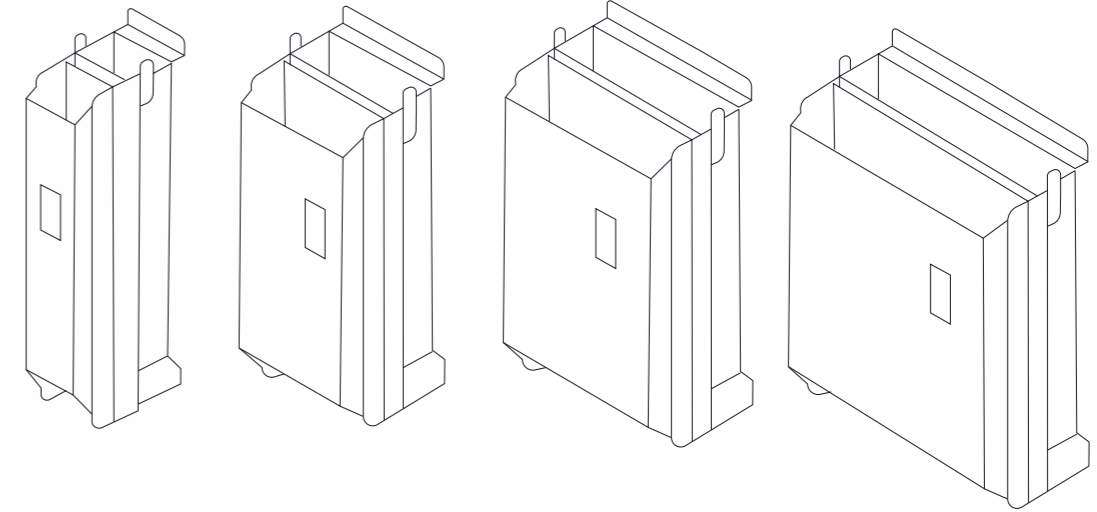

IP20

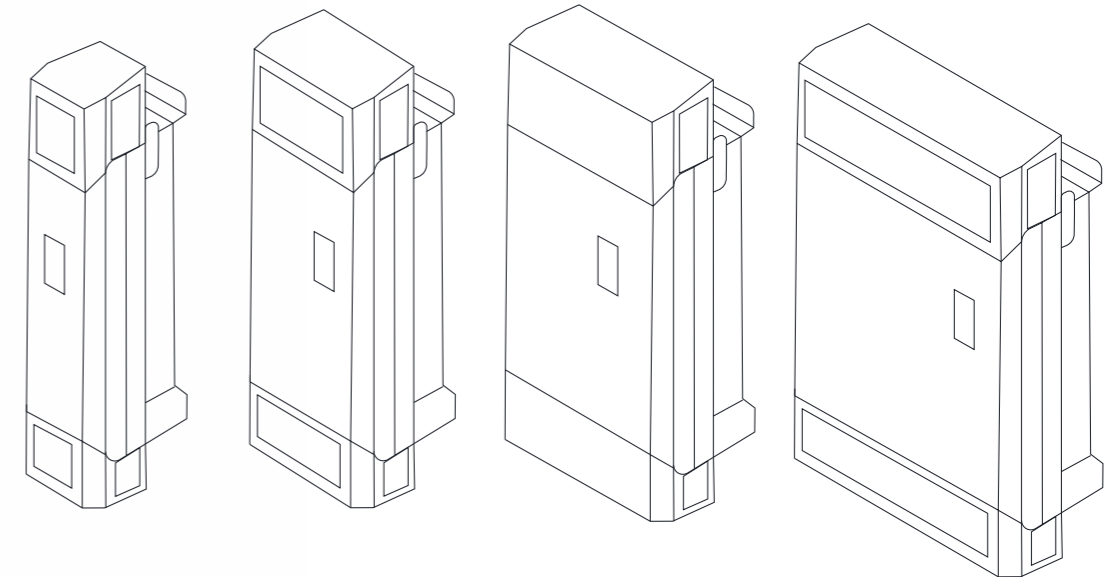

## ACCESORIOS

El SD750, a través de sus accesorios, cumple con los requisitos más amplios del sector industrial. La serie SD750 ofrece una amplia variedad de protocolos, placas dedicadas, filtros, accesorios de interfaz, etc... que mejoran las características de la familia.

CÓDIGO	DESCRIPCIÓN
SD75ET	Tarjeta comunicación Ethernet/IP
SD75PN	Tarjeta comunicación Profinet
SD75PB	Tarjeta comunicación Profibus
SD75EC	Tarjeta Encoder Permite conectar 1 Encoder diferencial en TTL o HTL, desde 5 a 24 Vcc
SD75DIO	Tarjetas de expansión digitales de E/S. Permite aumentar el número de entradas y salidas. Incluye: - 5 Entradas digitales, aisladas ópticamente y configurables. - 5 Salidas digitales (Relés)
SD75AIO	Tarjetas de expansión analógicas de E/S. Permite aumentar el número de entradas y salidas. Incluye: - 2 Entradas analógicas configurables. - 2 Salidas analógicas configurables.
SD75FO	Tarjeta de fibra óptica. Permite la comunicación de varios variadores en configuración maestro-esclavo
SD75PT	Tarjeta para 8 sensores tipo PT100 (Configurable)
B150	Freno dinámico
SD75DE3	Kit prolongación Display (3 metros)

## ACCESORIOS DE COMUNICACIÓN

SD750 es compatible con los protocolos de comunicación más utilizados (Profibus, Profinet, Ethernet/IP...), gracias a las tarjetas opcionales.

**Tarjeta de fibra óptica**

Permite conectar y sincronizar mediante fibra óptica tantos variadores como requiera la aplicación.

Los equipos esclavos y el maestro podrán implementar el control PMC (Power Motor Control) siguiendo de forma conjunta una referencia de velocidad o par. La fibra óptica proporciona grandes distancias de comunicación sin interferencias

## TARJETAS DE EXPANSIÓN

**Tarjetas de expansión E/S**

Opcionalmente, SD750 tiene dos tarjetas de expansión de entradas y salidas disponibles, lo que le permite ser integrado en cualquier tipo de aplicación:

Tarjetas de expansión digitales:  
- 5 entradas digitales  
- 5 salidas digitales

Tarjetas de expansión analógicas:  
- 2 Entradas analógicas (0-10V, 4-20mA)  
- 2 salidas analógicas

**Tarjeta Encoder**

La tarjeta Encoder permite mejorar la precisión de la regulación mediante el control en lazo cerrado. Las señales son aisladas ópticamente y la tarjeta proporciona alimentaciones de 5Vcc y 24Vcc.

**Expansión de entradas PT100**

La tarjeta PT100 ofrece protección extra al motor garantizando un funcionamiento correcto del motor y la aplicación. Es posible conectar hasta 8 sensores PT100 en el equipo, lo que permite monitorizar diferentes sensores de temperatura instalados en el motor o incluso en partes del proceso.

## ACCESORIOS MECÁNICOS

**Cajas de conexión IP20**

Las tallas 1 y 3 disponen de cajas de conexiones destinadas a las terminaciones de cables largos.

**Plataformas - Tallas 4 a 8**

Los variadores de talla 5 en adelante son variadores para instalación en suelo. No obstante, disponen de plataformas de elevación hasta una altura total de 2000mm o 2200mm. El variador talla 4 está diseñado para montaje en pared, no obstante está disponible una plataforma de elevación para la instalación en suelo con una altura total de 1712mm.

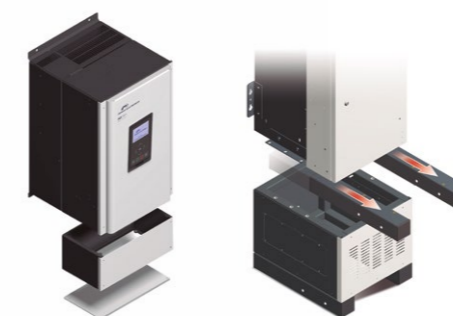

TALLA	CÓDIGO	DIMENSIONES			Altura total del accionamiento (mm)
		W	D	H	
4	SD75PL0417	320	464	438.5	1712
	SD75PL0420	320	464	468.5	2000
5	SD75PL0520	431	613.5	529	2000
	SD75PL0522	431	613.5	529	2200
6	SD75PL0620	786	613.5	529	2000
	SD75PL0622	786	613.5	529	2200
7	SD75PL0720	1132	613.5	529	2000
	SD75PL0722	1132	613.5	529	2200
8	SD75PL0820	1482	613.5	529	2000
	SD75PL0822	1482	613.5	529	2200

## OTROS ACCESORIOS

**Freno dinámico B150.** Cuando la tensión de bus CC sobrepasa el valor establecido, el freno dinámico B150 activa el IGBT que descarga la energía sobre resistencias externas. La señal de activación puede generarse también desde el variador adquiriendo la tarjeta opcional de frenado en modo esclavo.

Esta señal de activación también podría ser entregada por el accionamiento que adquiere una tarjeta de frenado opcional en modo Master-Slave.



REFERENCIA	VOLTAJE	Intensidad (A)		Mínimo Resistencia Clasificación (Ω)	Dimensiones (mm)			Peso (kg)
		Máximo	Continuo		W	D	H	
B150	380Vac, 500Vac	300A	150A	2.4Ω	177	221	352	7
B150.6	690Vac	200A	100A	5.75Ω				

**Filtros especiales.** Disponibles filtros de entrada y salida especiales como filtro sinusoidal, filtros de primer entorno, filtros IT. Para más información consulte Power Electronics.

**Seguridad.** SD750 dispone de accesorios de seguridad eléctrica y funcional como sensor PT100, desconexión de seguridad y pulsador de emergencia.

**Pintura.** SD750 está disponible con pintura especial.

# Power ON Support

Nuestro secreto. La clave de nuestro éxito desde hace más de 35 años, nuestro servicio de atención al cliente 24/7, Power On Support.

**Nos ocupamos de las generaciones anteriores.** Cada nueva generación de **variadores de velocidad** implica la adaptación de las líneas de fabricación para optimizar la producción de estas nuevas unidades. Power Electronics dispone de instalaciones optimizadas para la producción de unidades de generaciones anteriores, en las que fabricamos subcomponentes adaptados a equipos que ya no están en producción, lo que permite prolongar su vida útil.

**Servicio a largo plazo.** Reparamos los subcomponentes en nuestra Fábrica de Servicio Dedicada situada cerca de nuestra Planta de Producción. Power Electronics participa en todo el proceso de desarrollo: diseñando y fabricando equipos de última generación, y adaptando nuestro servicio para que los equipos no se queden obsoletos con el paso del tiempo, a la vez que ofrecemos todas las ventajas para **variadores de velocidad**.



We are here  
to help you

# Integración Vertical durante todo el proceso.

La integración vertical es uno de nuestros valores. Nos ocupamos de toda la cadena de valor, desde el diseño hasta la puesta en marcha in situ de los productos, pasando por el desarrollo preciso de toda la electrónica de potencia de nuestros **variadores de velocidad**.

#### ANTES DE LA INSTALACIÓN

- Revisión de aplicaciones técnicas y requisitos de diseño.
- Apoyo dedicado a la gestión de proyectos.
- Formación sobre el funcionamiento y la seguridad de los productos.

#### DURANTE LA INSTALACIÓN

- Personal dedicado a las puestas en marcha.
- Ejecución rigurosa en campo.

#### DESPUÉS DE LA INSTALACIÓN

- Soporte 24/7, 365 días al año.
- Cobertura total de la garantía con opciones de ampliación y paquetes completos de mantenimiento preventivo.
- Supervisión remota, informes detallados sobre el rendimiento y portales interactivos para el seguimiento de las métricas directamente con Power Electronics.

## DELEGACIONES

**ESPAÑA**

Polígono Pla de Carrases  
CV-35 Exit 30, 46160  
Lliria - Valencia - España  
Tel. (+34) 96 136 65 57  
Fax (+34) 96 131 82 01  
24/7 Servicio de Asistencia Técnica  
Tel. (+34) 902 40 20 70

**ESTADOS UNIDOS**

1510 N. Hobson Street, Gilbert  
Arizona, USA  
Tel. 602-354-4890  
sales@power-electronics.us  
24/7 Servicio de Asistencia Técnica

## INTERNATIONAL

**ALEMANIA**

Neuseser Strasse 15, Nürnberg.  
germany@power-electronics.com

**ARGENTINA**

Arroyo 894, 5°  
Oficina 10, Ciudad autónoma  
de Buenos Aires.

**ASIA**

30th Floor, CATIC Plaza, 8 Causeway  
Road, Hong Kong SAR

**AUSTRALIA**

U6, 30-34 Octal St. Yatala, Brisbane,  
Queensland 4118.  
(+61) 7 3386 1993  
sales@power-electronics.com.au

**BRASIL**

Avda. Robert Kennedy 2070. Sao  
Bernardo do Campo. Sao Paulo.  
(+55) 11 5891 9612 / (+55) 11 5891 9762  
brasil@power-electronics.com

**CHILE**

Av. Alonso de Córdova 5870, Of. 210-211  
Las Condes, Santiago de Chile.  
(+56) 2 3223 8916  
ventaschile@power-electronics.com

**COLOMBIA**

Cl 77 9-20 Bogotá DC.  
(+57) 322 3464855  
colombia@power-electronics.com

**FILIPINAS**

Unit 209 ZF Page 1 Bldg MBP  
Ayala Alabang, Muntinlupa.

**FRANCIA**

51 Rue Hoche, 94200 Ivry Sur Seine, Paris.  
+33(0)1 46 46 10 34  
ventesfrance@power-electronics.com

**INDIA**

Silver Jade, Off. No 03, G.F., A-Wing  
CTS NO. -188, Behind Tarun Bharat  
Society, Chakala, Andheri East, Mumbai,  
Maharashtra  
(+91) 80 6569 0489  
india@power-electronics.com

**IRLANDA**

20 Harcourt Street, D02 H364, Dublin.

**ITALIA**

Piazzale Cadorna, 6, 20123, Milano.  
italy@power-electronics.com

**JAPÓN**

Nishi-Shinbasi 2-17-2 HF Toranomom Bldg  
5F. 105-0003 Minato-Ku Tokio.  
japan@power-electronics.com

**MALASIA**

Level 7, Menara Milenium, Jalan  
Damanlela, Pusat Bandar Damansara,  
Damansara Heights, 50490  
Kuala Lumpur W.P.  
malaysia@power-electronics.com

**MÉXICO**

Henry Ford n.3, Fraccionamiento  
Industrial San Nicolás, Tlalnepantla,  
Estado de México.  
(+52) 1 5510529888 / (+52) 53908818  
mexico@power-electronics.com

**NUEVA ZELANDA**

14B Opawa Road, Christchurch 8023.  
(+64) 3 379 9826  
sales@power-electronics.co.nz

**PEKÍN**

Xiaoying Road Chaoyang, N°25,  
Beijing City.

**PERÚ**

Avenida El Polo n° 670, Centro Comercial  
El Polo II - Oficina 603, Piso 6°, Bloque C  
Santiago de Surco, Lima.  
(+51) 979 749 772  
ventasperu@power-electronics.com

**REINO UNIDO**

Chippenham Drive, Unit 2, Madingley  
Court. Kingston, Milton Keynes.  
MK10 0BZ.  
uksales@power-electronics.com

**REPÚBLICA DOMINICANA**

Ave. John F. Kennedy Núm. 7,  
Los Jardines, Distrito Nacional,  
Santo Domingo.

**SUDÁFRICA**

Central Office Park Unit 5  
257 Jean Avenue - Centurion 0157.  
southafrica@power-electronics.com

## NOTAS

**GARANTÍA**

Power Electronics (El vendedor) garantiza por un período de 3 años que todos sus Productos están libres de anomalías y defectos, válido desde la fecha de entrega al Comprador. Se entenderá que un producto está libre de vicios y defectos cuando su estado y prestaciones se ajustan a su especificación.

La garantía no será aplicable a ningún producto cuyos defectos se deban a (i) falta de cuidado o uso indebido (ii) fallo a la hora de seguir las instrucciones del Vendedor en cuanto a transporte, instalación, funcionamiento, mantenimiento y almacenamiento de los productos, (iii) reparaciones o modificaciones hechas por el Comprador o por un tercero sin autorización expresa por escrito por el Vendedor, (iv) negligencias durante la implementación de reparaciones o modificaciones autorizadas, (v) modificación o borrado de los números de serie, (vi) anomalías causadas por, o relacionadas con, elementos externos del Comprador o Cliente final, (vii) accidentes o acciones ocurridas que afecten al producto en su almacenamiento o a sus especificaciones de operación, (viii) uso continuado de los Productos tras la identificación de un fallo o defecto.

La garantía excluye componentes que deban ser reemplazados periódicamente como fusibles, lámparas y filtros de aire o cualquier otro material consumible de usar y tirar.

La garantía excluye partes externas no fabricadas por el Vendedor bajo la marca Power Electronics.

El vendedor asume el reemplazo o reparación del producto o pieza que cause fallo o tenga defecto, en conformidad con los términos de la garantía. Los costes asociados con el desmontaje y montaje, transporte o aduanas que afecten al equipo serán asumidos por el Vendedor excepto en los casos de intervención probada del Comprador o su representante donde la distribución de gastos esté previamente acordada.



Power Electronics se reserva el derecho de modificar total o parcialmente el contenido de este folleto en cualquier momento y sin previo aviso.

